

ЭЛЕКТОПОГРУЗЧИК		ТЕХНИЧЕСКИЕ ХАРАКТЕРИСТИКИ ПО VDI 2198				
Характеристики	1	Производитель	БАЛКАНКАР РЕКОРД АО			
	2	Наименование модели			EP 630.30.222 S EP 634.30.242 S	
	3	Грузоподъемность	Q	kg	1250 1600	
	4	Центр тяжести груза	C	Расстояние от центра тяжести груза до фронта вил	500	
	5	Вид тяги		Электро/дизель/газ	Электро	
	6	Вид управление		Оператор идет/стоит/сидит	Оператор сидит	
	7	Шины		L – пневматические, SE – суперэластик	L/L (SE/SE)	
	8	Колеса (х-ведущие)		Количество передних/задних	2x / 2	
Размеры	9	Подъемное устройство	h ₃	Высота подъема	mm	3000 ¹⁾
	10		h ₂	Свободный ход	mm	90 ¹⁾
	11		h ₅	Увеличенный свободный ход	mm	- ¹⁾
	12	Каретка вилок		Присоединение по DIN 15137		2A
	13	Размеры вилок	s / e / l	Толщина/ширина/длина	mm	40 x 80 x 1150 ²⁾
	14	Угол наклона ПУ	α / β	Вперед/назад	(°)	4°±1° / 8°±1°
	15	Габаритные размеры	L ₂	Длина	mm	1938
	16		B	Ширина	mm	995
	17		h ₁	Высота при опущенном ПУ	mm	2080 ¹⁾
	18		h ₄	Высота при максимальном подъеме ПУ	mm	3535 ¹⁾
	19		h ₆	Высота до защитной крышки	mm	2065
	20		h ₇	Высота сиденья оператора	mm	1050
	21		Радиус поворота	Wa	Внешний радиус	mm
22	Расстояние до груза	X	Расстояние от оси переднего моста до фронта вилок	mm	358	
23	Ширина рабочего прохода	Ast ₄	C поддонах 800x1200 C поддонах 1000x1200	mm	3450 3650	
Экспл. х-ки	24	Скорость		Скорость хода с грузом / без груза	km/h	11 / 13
	25			Скорость подъема с грузом / без груза	m/s	0,23 / 0,28
	26			Скорость опускания с грузом / без груза	m/s	0,4 / 0,3
	27	Номинальное тяговое усилие		C грузом S ₂ – 60 min	kN	1,7
	28	Максимальное тяговое усилие		C грузом S ₂ – 5 min	kN	8,4
	29	Преодоления наклона		C грузом / без груза S ₂ – 30 min	%	4 / 8
30	Максимальное преодоление наклона			C грузом / без груза S ₂ – 5 min	%	10 / 14
Масса	31	Собственный вес		Вкл. батарею по ISO 5053 – 87	kg	2786 2962
	32	Нагрузка на оси		C грузом передняя/задняя	kg	3434/576 4142/415
	33			Без груза передняя/задняя	kg	1360/1426 1435/1527
Шасси	34	Шины		Число колёс, передних/задних		2 / 2
	35			Размер шин, передние		18 x 7 – 8
	36			Размер шин, задние		16 x 6 – 8
	37	Колёсная база	Y		mm	1280
	38	Колея по центрам шин		Предняя/задняя	mm	821 / 774
	39	Дорожный просвет	m ₁	C грузом в самой низкой точке	mm	80
	40		m ₂	C грузом в центре базы	mm	104
	41	Рабочий тормоз			Мех./гидр./пневм./комб.	
42	Стояночный тормоз			Ручной /ножной		Ручной
Привод	43	Батарея		Тип		Панцерная
	44			Напряжение/ёмкость при 5-ти часовом разряде	V/Ah	48/400 48/480
	45			Вес АКБ	kg	755 950
	46	Электродвигатели		Тяговый, мощность (S ₂ – 60 min.)	kW	7
	47			Насосный, мощность (S ₄ – 25%)	kW	9
	48	Управление скоростями		Тип		
49	Трансмиссия		Тип			Механическая
50	Рабочее давление			В сменных рабочих приспособлениях	MPa	14
51	Уровень шума			Среднее значение на рабочем месте	dB(A)	70...72

1) Данные для остальных высот подъема смотрите в таблице "ПОДЪЕМНЫЕ УСТРОЙСТВА".

Размер h₄ без защитной решетки. При наличии защитной решетки добавляются + 680mm

2) Рекомендательные размеры для клык вилок

* Электропогрузчики выполнены в соответствии БДС EN 1726-2

* Возможны и другие варианты не указанные в спецификациях, характеристиках и батареях.

* Указанные размеры справочные и получены при типовых испытательных условиях. Они могут меняться в зависимости от эксплуатационных режимов и соответствующих вариантов.

* Балканкар Рекорд АО сохраняет за собой право на изменения спецификации и продуктов без предупреждения.

* Фотографии и иллюстрации не включают все варианты, дополнительное оборудование и аксессуары.

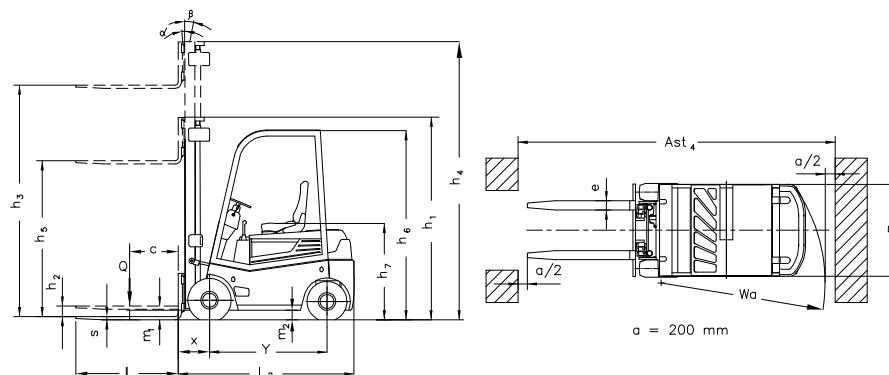

ПОДЪЕМНЫЕ УСТРОЙСТВА

ТИП	ВЫСОТА ПОДЪЕМА h_3	ВЫСОТА ПРИ ОПУЩЕННОМ ПУ h_1	ВЫСОТА ПРИ МАКСИМАЛЬНОМ ПОДЪЕМЕ ПУ h_4	СВОБОДНЫЙ ХОД h_2/h_5
-----	-------------------------	----------------------------------	---	----------------------------

СИМПЛЕКС – 1,25; 1,6 t ЭЛЕКТРОПОГРУЗЧИК

(Двухрамные, Свободный ход)

30 S	3000	2080	3535	90
40 S	4000	2570	4525	90

ДУПЛЕКС – 1,25; 1,6 t ЭЛЕКТРОПОГРУЗЧИК

(Двухрамные, Увеличенный свободный ход)

30 D	3000	2080	3580	1500
------	------	------	------	------

ТРИПЛЕКС – 1,25; 1,6 t ЭЛЕКТРОПОГРУЗЧИК

(Трёхрамные, Увеличенный свободный ход)

42 T	4200	1970	4770	1400
45 T	4500	2070	5070	1500
50 T	5000	2220	5520	1660
54 T	5400	2370	5970	1800
60 T	6000	2570	6570	2000



ООО ПОДЪЕМ СПБ

Официальный представитель заводов Р.Болгария на территории РФ

НАШИ КООРДИНАТЫ:

г.Санкт-Петербург, ул. Ал. Невского д. 9/11
Тел./факс : (812) 329-70-11
Тел. : (812) 327-17-84
e-mail: podem-spb@mail.ru

Адрес для почтовых отправлений:
191167, г. Санкт-Петербург,
Перекупной пер. д.11/15, а/я150

Наш склад:
г.Санкт-Петербург, ул.Мельничная 20 А.