

ЭЛЕКТРОПОГРУЗЧИК		ТЕХНИЧЕСКИЕ ХАРАКТЕРИСТИКИ VDI 2198					
Характеристики	1	Производитель	БАЛКАНКАР РЕКОРД АО				
	2	Наименование модели			EP 638.30.263 S	EP 640.30.273 S	
	3	Грузоподъемность	Q		kg	2000	2500
	4	Центр тяжести груза	C	Расстояние от центра тяжести груза до фронта вил	mm	500	
	5	Вид тяги		Электро/дизель/газ		Электро	
	6	Вид управление		Оператор идет/стоит/сидит		Оператор сидит	
	7	Шины		L – пневматические, SE – суперэластик		L/L (SE/SE)	
	8	Колеса (х-ведущие)		Количество передних / задних		2 x / 2	
Размеры	9	Подъемное устройство	h ₃	Высота подъема	mm	3000 ¹⁾	
	10		h ₂	Свободный ход	mm	70 ¹⁾	
	11		h ₅	Увеличенный свободный ход	mm	- ¹⁾	
	12	Каретка вилок		Присоединение по DIN 15137		2A	
	13	Размеры вилок	s / e / l	Толщина/ширина/длина	mm	40 x 80 x 1150 ²⁾	40 x 100 x 1150 ³⁾
	14	Угол наклона ПУ	α / β	Вперед/назад	(°)	4°±1°/ 8°±1°	
	15	Габаритные размеры	L ₂	Длина	mm	2210	2250
	16		B	Ширина	mm	1140	
	17		h ₁	Высота при опущенном ПУ	mm	2100 ¹⁾	
	18		h ₄	Высота при максимальном подъеме ПУ	mm	3580 ¹⁾	
	19		h ₆	Высота до защитной крышки	mm	2165	
	20		h ₇	Высота сиденья оператора	mm	1050	
	21		Радиус поворота	W _a	Внешний радиус	mm	1950
22	Расстояние до груза	X	Расстояние от оси переднего моста до фронта вилок	mm	415		
23	Ширина рабочего прохода	Ast ₄	C поддонах 800x1200	mm	3720	3770	
			C поддонах 1000x1200	mm	3920	3970	
Экспл. х-ки	24	Скорость		Скорость хода с грузом / без груза	km/h	13 / 15	
	25			Скорость подъема с грузом / без груза	m/s	0,4 / 0,5	
	26			Скорост опускания с грузом / без груза	m/s	0,5 / 0,4	
	27	Номинальное тяговое усилие		C грузом S ₂ – 60 min	kN	2,2	
	28	Максимальное тяговое усилие		C грузом S ₂ – 5 min	kN	7	
	29		Преодоления наклона		C грузом /без груза S ₂ – 30 min	%	4 / 6
30	Максимальное преодоление наклона			C грузом /без груза S ₂ – 5 min	%	12 / 18	8 / 16
				C грузом /без груза S ₂ – 1 min	%	21 / 22	20 / 21
Масса	31	Собственный вес		Вкл. батарею по ISO 5053 – 87	kg	4080	4320
	32	Нагрузка на оси		C грузом предняя/задняя	kg	5470/730	6300/550
	33			Без груза предняя/задняя	kg	2140/2050	1950/2250
Шасси	34	Шины		Число колёс, передних / задних		2 / 2	
	35			Размер шин, передние		23 x 9-10	
	36			Размер шин, задние		18 x 7 – 8	
	37	Колёсная база	Y		mm	1500	
	38	Колея по центрам шин		Предняя / задняя	mm	960/900	
	39	Дорожный просвет	m ₁	C грузом в самой низкой точке	mm	110	
	40		m ₂	C грузом в центре базы	mm	120	
	41	Рабочий тормоз		Мех./гидр./пневм./комб.		Гидравлический	
42	Стояночный тормоз		Ручной / Ножной		Ручной		
Привод	43	Батарея		Тип		Панцерная	
	44			Напряжение/ёмкость при 5-ти часовом разряде	V/Ah	80/400	80/440
	45			Вес АКБ	kg	1220	1300
	46	Электродвигатели		Тяговый , мощность (S ₂ – 60 min.)	kW	9	
	47			Насосный, мощность (S ₄ – 25%)	kW	10	
	48	Управление скоростями		Тип		Импульсный регулятор	
	49	Трансмиссия		Тип		Механическая	
50	Рабочее давление		В сменных рабочих приспособлениях	MPa	14		
51	Уровень шума		Среднее значение на рабочем месте	dB(A)	70...72		

1) Данные для остальных высот подъема смотрите в таблице "ПОДЪЕМНЫЕ УСТРОЙСТВА".

Размер h₄ без защитной решетки. При наличии защитной решетки добавляются + 680mm

2) Рекомендательные размеры для клык вилок

* Электропогрузчики выполнены в соответствии БДС EN 1726-2

* Возможны и другие варианты не указанные в спецификациях, характеристиках и батареях.

* Указанные размеры справочные и получены при типовых испытательных условиях. Они могут меняться в зависимости от эксплуатационных режимов и соответствующих вариантов.

* Балканкар Рекорд АО сохраняет за собой право на изменения спецификации и продуктов без предупреждения.

* Фотографии и иллюстрации не включают все варианты, дополнительное оборудование и аксессуары.

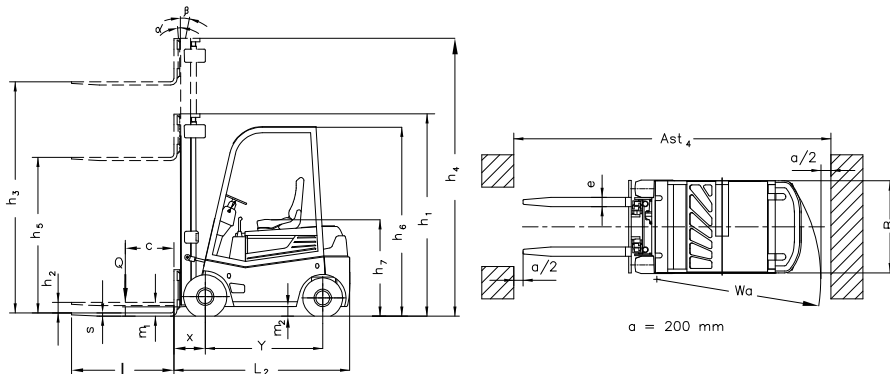

ПОДЪЕМНЫЕ УСТРОЙСТВА

ТИП	ВЫСОТА ПОДЪЕМА h_3	ВЫСОТА ПРИ ОПУЩЕННОМ ПУ h_1	ВЫСОТА ПРИ МАКСИМАЛЬНОМ ПОДЪЕМЕ ПУ h_4	СВОБОДНЫЙ ХОД h_2/h_5
-----	-------------------------	----------------------------------	---	----------------------------

СИМПЛЕКС – 2,0; 2,5t ЭЛЕКТРОПОГРУЗЧИК
(Двухрамные, Свободный ход)

30 S	3000	2100	3580	70
40 S	4000	2590	4570	70

ДУПЛЕКС – 2,0; 2,5t ЭЛЕКТРОПОГРУЗЧИК
(Двухрамные, Увеличенный свободный ход)

30 D	3000	2100	3600	1500
------	------	------	------	------

ТРИПЛЕКС – 2,0; 2,5t ЭЛЕКТРОПОГРУЗЧИК
(Трёхрамные, Увеличенный свободный ход)

42 T	4200	2070	4790	1480
45 T	4500	2220	5220	1600
50 T	5000	2370	5670	1740
54 T	5400	2470	5990	1880
60 T	6000	2670	6590	2080



ООО ПОДЪЕМ С П Б

Официальный представитель заводов Р.Болгария на территории РФ

НАШИ КООРДИНАТЫ:

г.Санкт-Петербург, ул. Ал. Невского д. 9/11
Тел./факс : (812) 329-70-11
Тел. : (812) 327-17-84
e-mail: podem-spb@mail.ru

Адрес для почтовых отправлений:
191167, г. Санкт-Петербург,
Перекупной пер. д.11/15, а/я150

Наш склад:
г.Санкт-Петербург, ул.Мельничная 20 А.